

製品仕様書

MCB-200SD

オースミ電機株式会社

承認	確認	作成

1.対象

1080P SDカード録画対応 ダイレクトアクセス 防犯カメラ

「MCB-200SD」

2.概要

本製品は、レコーダー不要、屋外防水仕様の録画器一体型防犯カメラとなります。

3.特徴

- ・録画データをネット回線なしでスマートホンにて閲覧可能
- ・1920×1080解像度 HD画質録画
- ・最大128GBまでのmicroSDカード録画に対応
- ・防水構造IP66相当、屋外に設置可能

4.製品構成

内容
MCB-200SD カメラ本体（付属アンテナ含）
microSD32GB/取付ネジ/プラスチックアンカー/ACアダプター/取付金具用六角レンチ

5.設置イメージ

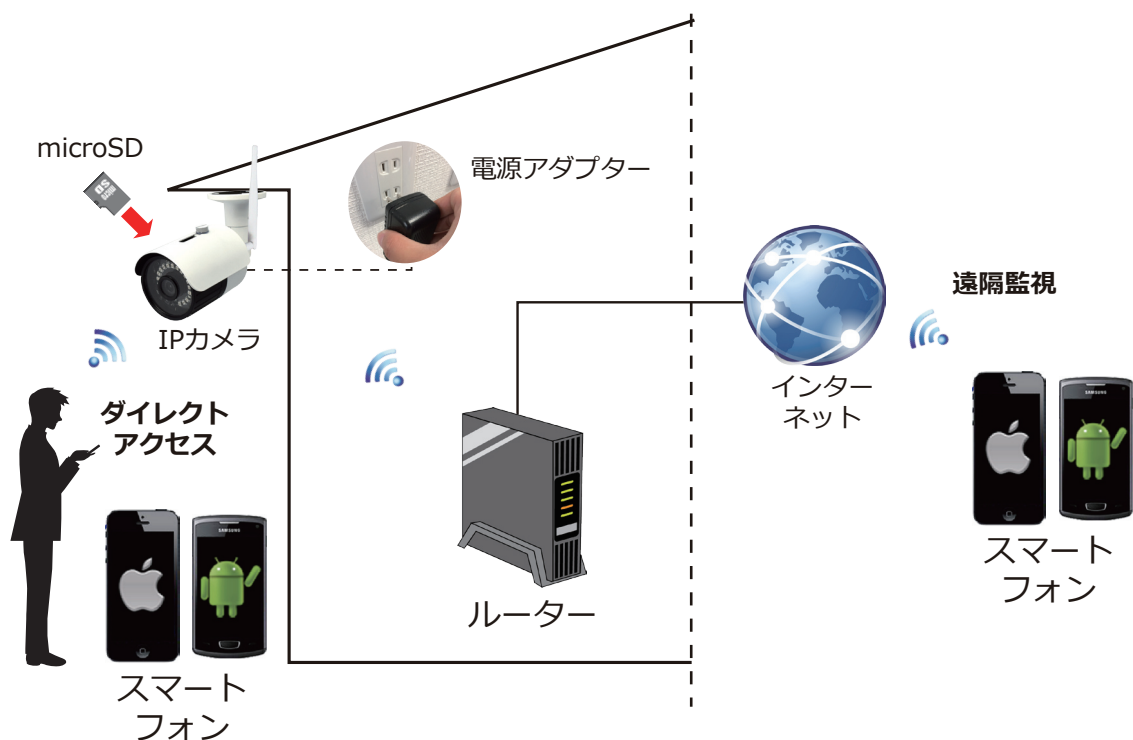

6.製品仕様

イメージセンサー	1/2.9インチカラーCMOS
解像度	1920*1080
レンズ	3.6mm
水平視野角	約79°
通信規格	IEEE802 b/g/n
周波数帯	2.4GHz
セキュリティー	64/128-bit WEP,WPA/WPA2,WPA-PSK/WPA2-PSK
ノイズリダクション	2D/3D
プロトコル	ONVIF
圧縮方式	H.264
フレームレート	最大25fps
ビットレート	0.1M~8Mbps
録画方式	スケジュール/モーション
対応OS	Android/iOS APP
音声	無
内蔵メモリー	microSDカード（最大128GB）
赤外線投光距離	最大20m
防水	IP66相当
使用温度範囲	10℃~50℃
使用湿度範囲	10%~90%
電源	DC12V
電流	IR OFF時=115mA IR ON時=430mA
寸法	60(W)x65(H)x173(D)mm
重量	約300g
付属品	取付ネジ/プラスチックアンカー A Cアダプター/microSD32GB 取付金具用六角レンチ

7.寸法図

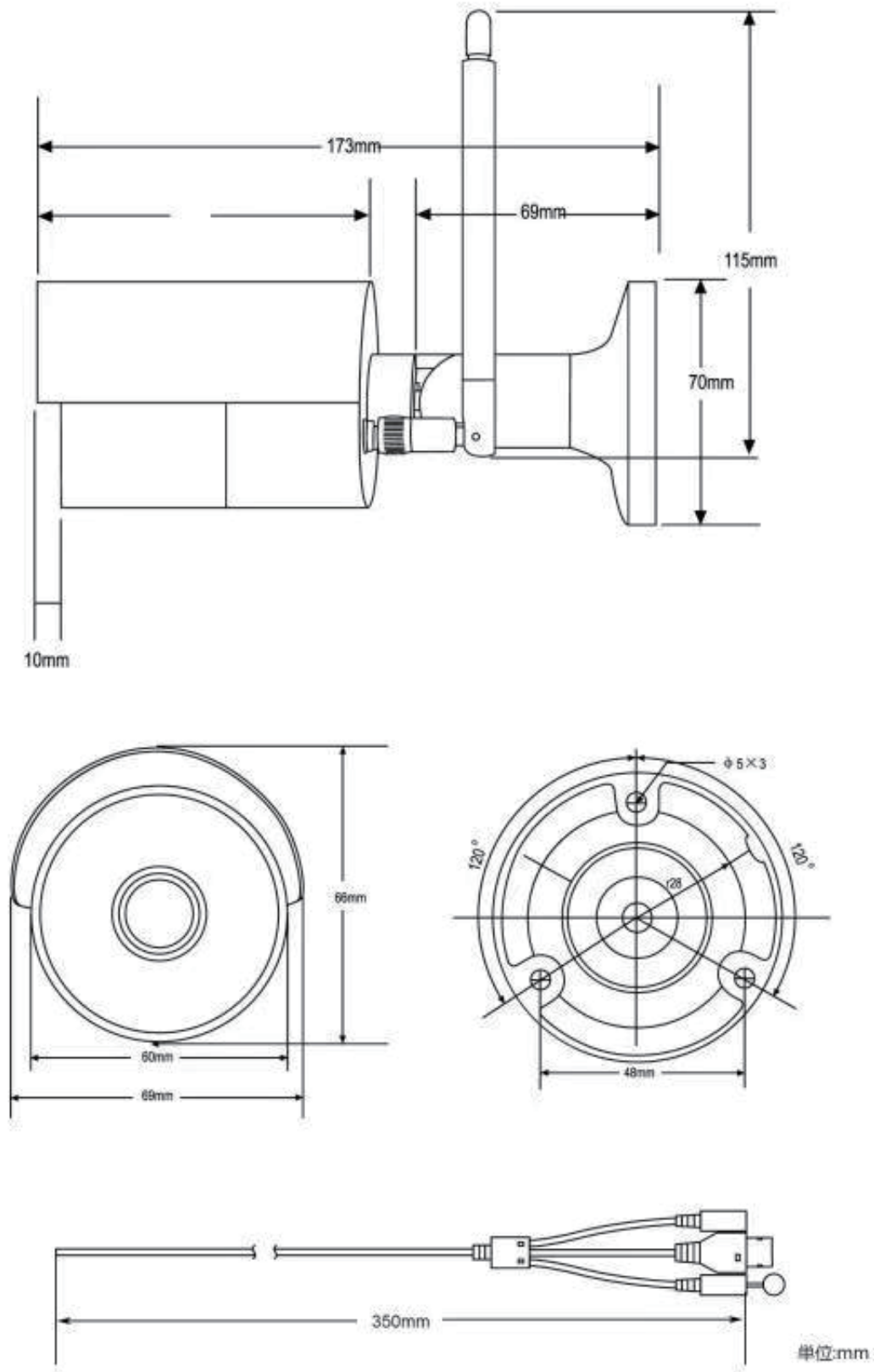

※本仕様書の内容、製品の外観などは予告なく変更されることがあります。