

## スピーカ設置前の確認事項

- ① 天井のスピーカ設置場所に支柱・配線材・配管等が無い事を確認してください。
- ② 天井の構造や強度がスピーカ設置に適しているか確認してください。  
問題がある場合は補強工事などが必要になります。
- ③ 本スピーカの取付け可能天井板厚は1mm~26mmです。  
天井板厚がこの範囲内である事を確認してください。
- ④ スピーカ設置場所の天井からの奥行きが60mm以上確保できる事を確認してください。

## ■ 取り付け方法

### ① 天井加工孔

- ・スピーカ設置位置にテンプレートで直径145mmの円を描き、ジグソー等を用い線に沿って孔をあけます。

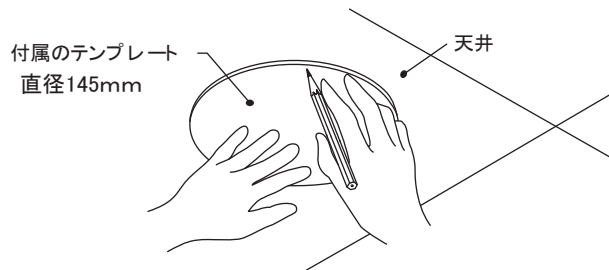

### ② 配線の接続

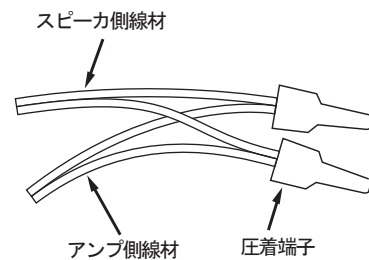

スピーカ側線材(⊕は赤線材、⊖は黒線材)とアンプ側線材を圧着端子等で接続してください。

### ③ スピーカ設置

- ・スピーカのアジャスターが閉じている状態を確認し、スピーカを天井孔に差し込みます。その際、配線材がアジャスターに絡まない様にします。
- ・4ヶ所のスピーカアジャスタービスを時計方向に回し天井に固定します。

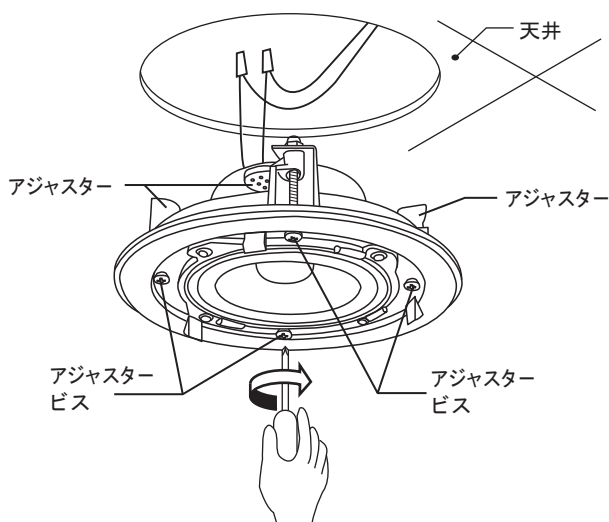

### ④ グリルの取付け

- ・バツフルのツメとグリルのツメ孔を合わせ、動かなくなるまでグリル外部部を均等に力が加わるように押し込みます。

※ネット部分を押しすと凹むのでご注意ください。

